

dargestellt / shown:
CLFMO-UL - L - X15 - CHR (u) .5 .P

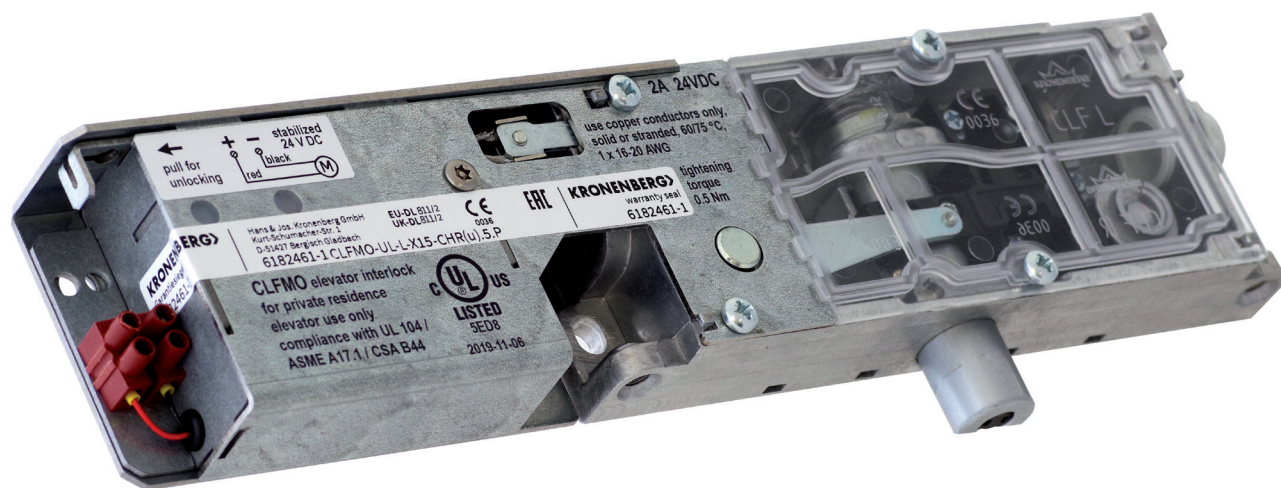

Wichtige Anmerkung:

Bei der Türverriegelung CL(F)MO-UL sind die Befestigungspunkte symmetrisch zum Riegelbolzen. Die Position der Betätigung ist entscheidend für die Bezeichnung der Ausführung. Bei der linken Ausführung ist der Motorantrieb links, bei der rechten Ausführung ist der Motorantrieb rechts angeordnet.

important note:

At the door interlock CL(F)MO-UL the fixing points are symmetrical to the latch bolt. The position of the actuation is decisive for the designation of the version. At the left version the motor drive is on the left, at the right version the motor drive is on the right.

Merkmale

Allgemein:

- **Metallgehäuse** mit hoher Stabilität
- **geräuscharm** durch Aufsetzpuffer in beiden Richtungen
- **wartungsfrei** durch **Dauerschmierung** mit hochwertigen Schmierstoffen
- zwangsläufige **Fehlschließesicherung** beim CLFMO-UL für den Einsatz in Personenaufzügen
- Kontakte mit **Feinsilberauflage** für eine zuverlässige Funktion, auch bei niedrigen Spannungen und Strömen
- umfangreiches Zubehörprogramm

Besonderheiten:

- **Europäische- und UL-Zulassung für Nordamerika**
- integrierte Betätigung durch **wartungsfreien, geräuscharmen Drehstrommotor** und gebremstes Abfallen des Bolzens
- **patentrechtlich geschützt** durch Gbm DE 20 2015 105 331 und durch Patent EP 3 153 454 B1, validiert in DE / FR / IT / ES
- geringer Anzugsstrom (< 1 A bei 24 V)
- automatisches Umschalten auf reduzierten Haltestrom (0,2 A), energiesparend
- auch bei kurzzeitig blockiertem Bolzen (Fehlbedienung) **sicheres Entriegeln** durch Positionsüberwachung
- **Statusanzeige** über farbige LED's
- **symmetrische Befestigungsmaße** und dazu **mittig** angeordneter Riegelbolzen
- geringe Bauhöhe
- reduzierter Bolzenhub
- integrierter **Hilfsschalter** (stets vorhanden)
- optional: **patentierte Überwachung** der bodenseitigen Notentriegelung mit zwangsöffnendem Sicherheitsschalter (**EN 81-21**)
- **gleiche Position** des Notentriegelungsdreikants auch indirekt mit Überwachung
- **Hebel zur Selbstbefreiung** (Handbetätigung) aus dem Schacht sowie Vorbereitung für externen Seilzug stets vorhanden

features

general:

- **metal housing** with high stability
- **silent** due to buffers in both directions
- **maintenance-free** by **permanent lubrication** with high quality lubricants
- constrained **faulty closure** at CLFMO for use in passenger lifts
- contacts with **fine silver plating** for a reliable function even at low voltages and currents
- extensive range of accessories

special features:

- **European and UL certification for North America**
- integrated actuation by **maintenance-free, low-noise three-phase motor** and decelerated dropping of the bolt
- **patent protected** by Gbm DE 20 2015 105 331 and by patent EP 3 153 454 B1, validated in DE / FR / IT / ES
- low pull-in current (< 1 A at 24 V)
- automatic switching over to reduced holding current (0.2 A), energy saving
- **safe unlocking** by position monitoring even if the bolt is temporarily blocked (incorrect operation)
- **status display** by coloured LED's
- **symmetrical fixing dimensions** and **centrally** arranged latch bolt
- low construction height
- reduced bolt stroke
- integrated **auxiliary switch** (always existing)
- optional: **patented monitoring** of the base side emergency release with positive opening safety switch (**EN 81-21**)
- **same position** of the emergency release triangle also indirect with monitoring
- **lever for self-liberation** (manual operation) from the pit and preparation for external cable pull always existing

Bestellangaben / order information codes:

CLFMO-UL - L - X... - CHR (u) .5 .P

Grundgerät / basic type:

CLFMO-UL mit Fehlschließsicherung, Betätigung mit angebautelem Elektromotor, UL-Zulassung
with faulty closure device, actuation with attached electric motor, UL-certification

CLMO-UL ohne Fehlschließsicherung, Betätigung mit angebautelem Elektromotor, UL-Zulassung
without faulty closure device, actuation with attached electric motor, UL-certification

Ausführung / operating direction:

- R Motorantrieb rechts
motor drive right
- L Motorantrieb links
motor drive left

Bolzenlänge / length of latch bolt:

X... Maß (in mm) zwischen Türverriegelung und Türkante (X = 5 / 10 / 15 / 20 / 25 / 30 / 35); abweichende X-Maße auf Anfrage [X ≤ 35 mm]
dimension (in mm) between door interlock and door edge (X = 5 / 10 / 15 / 20 / 25 / 30 / 35); differing X-dimensions on request [X ≤ 35 mm]

Riegelbolzenmaterial / latch bolt material:

CHR Messing verchromt
chromed brass

Ausführung des Riegelbolzens / version of latch bolt:

- (u)** Ansträgung unten (bodenseitig)
bevel below (base side)
- (o)** Ansträgung oben (deckelseitig)
bevel above (cover side)
- (i)** Ansträgung innen (auf der Seite der Motorbaugruppe)
bevel inside (at the side of the motor assembly)
- (a)** Ansträgung außen (auf der Seite der Kabeleinführung)
bevel outside (at the side of the cable entry)
- (ANS0)** keine Ansträgung bei CLMO-UL
without bevel at CLMO-UL

Überwachung der Endposition
monitoring of the end position:

- .P** Sensor zur Überwachung der Endposition
sensor for monitoring of the end position

Notentriegelung / emergency release:

- .5** stets vorhanden, bodenseitig, Handbetätigung und Anschluss für externe Notentriegelung über Seilzug
always existing, base side, manual operation and connection for external emergency release by pull rope
- .2/01** bodenseitig mit integrierter Überwachung gemäß EN 81-21, Handbetätigung und Anschluss für Seilzug
base side with integrated monitoring according to EN 81-21, manual operation and connection for cable pull
- .14** bodenseitig, Handbetätigung und Anschluss für externe Notentriegelung über Bowdenzug
base side, manual operation and connection for external emergency release by bowden cable

Diese Seite bleibt aus Layoutgründen frei.
This page remains blank for layout reasons.

Technische Daten:

Für Nordamerika:

Normen	UL 104, ASME A17.1 und CSA B44
Zulassungen	UL 20191113-SA34041 für die Verwendung in Homelifts
Schaltleistung	2 A / 24 V DC
Anschluss	über Schraubklemme 16-20 AWG Kupferkabel



Für Europa:

Normen	EN 81-20, EN 81-50, EN 81-21, EN 60947-5-1
Zulassungen	Baumusterprüfbescheinigung: EU-DL 811/2 (CLFMO) und EU-DL 812/2 (CLMO) UK-DL 811/2 (CLFMO) und UK-DL 812/2 (CLMO)
Schaltleistung	U _i = 250 V I _{th} = 10 A U _{imp} = 4 kV
Sperrmittelschalter	AC-15: U _e = 230 V I _e = 2 A DC-13: U _e = 200 V I _e = 1 A
Überwachungsschalter	AC-15: U _e = 230 V I _e = 2 A DC-13: U _e = 200 V I _e = 2 A
Hilfsschalter	AC-15: U _e = 230 V I _e = 2 A DC-13: U _e = 200 V I _e = 1 A
Anschluss	über Schraubklemme max. 1,5 mm ²



Allgemein:

Kurzschlussfestigkeit	T 10 A F 16 A
Kontaktmaterial	Feinsilber
Antrieb des Riegelbolzens	
Betriebsspannung	24 V DC (-10 % / +25 %) geregelt
Anzugsstrom / -zeit (typisch)	0,85 A / < 0,5 s
Haltestrom	0,2 A
Kabeleinführung	M20x1,5 mit Würgenippel
Schutzart	IP40
Umgebungstemperatur	-10 °C bis +45 °C
Gewicht	950 g bis 1100 g (je nach Ausführung)

technical data:

for North America:

norms UL 104, ASME A17.1 and CSA B44
 certificates UL 20191113-SA34041 for use in private residential elevators
 switching capacity 2 A / 24 V DC
 connection by screw terminal 16-20 AWG copper cable



for Europe:

norms EN 81-20, EN 81-50, EN 81-21, EN 60947-5-1
 certificates type approval certificate:
 EU-DL 811/2 (CLFMO) and EU-DL 812/2 (CLMO)
 UK-DL 811/2 (CLFMO) and UK-DL 812/2 (CLMO)



switching capacity: $U_i = 250\text{ V}$ $I_{th} = 10\text{ A}$ $U_{imp} = 4\text{ kV}$
 switch for locking mechanism AC-15: $U_e = 230\text{ V}$ $I_e = 2\text{ A}$ DC-13: $U_e = 200\text{ V}$ $I_e = 1\text{ A}$
 monitoring switch AC-15: $U_e = 230\text{ V}$ $I_e = 2\text{ A}$ DC-13: $U_e = 200\text{ V}$ $I_e = 2\text{ A}$
 auxiliary switch AC-15: $U_e = 230\text{ V}$ $I_e = 2\text{ A}$ DC-13: $U_e = 200\text{ V}$ $I_e = 1\text{ A}$
 connection by screw terminal max. 1.5 mm^2

general:

short-circuit capacity T 10 A F 16 A
 contact material fine silver
 motor drive of the latch bolt
 operating voltage 24 V DC (-10 % / +25 %) regulated
 pull-in current / time (typical) 0.85 A / < 0.5 s
 holding current 0.2 A
 cable entry M20x1.5 with clamping gland
 level of protection IP40
 ambient air temperature -10 °C up to +45 °C
 weight 950 g to 1100 g (according to version)

Geräteabmessungen / device dimensions:

dargestellt / shown:
CLFMO-UL - R - X20 - CHR (u) .5 .P

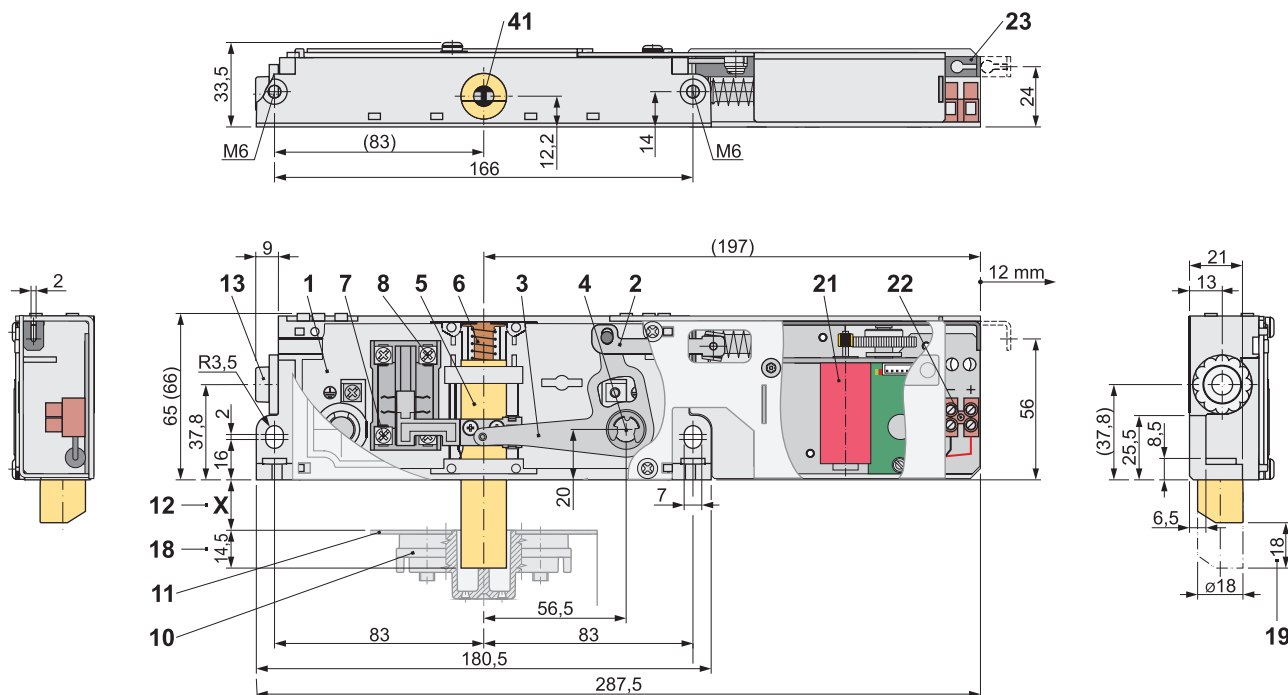

- | | | | |
|----|---|----|--|
| 1 | Gehäuse | 1 | housing |
| 2 | Zugstange | 2 | pull rod |
| 3 | Bolzenhebel | 3 | bolt lever |
| 4 | Bolzenhebelachse mit Dreikant (bodenseitig) | 4 | bolt lever axis with triangle (base side) |
| 5 | Riegelbolzen (Sperrmittel) | 5 | latch bolt (locking mechanism) |
| 6 | Rückdruckfeder | 6 | return spring |
| 7 | Sperrmittelschalter | 7 | switch for locking mechanism |
| 8 | Hilfsschalter (optional) | 8 | auxiliary switch (as option) |
| 10 | Riegelbüchse (entfällt bei CLMO-UL) | 10 | latch plate (does not apply at CLMO-UL) |
| 11 | Türblatt | 11 | door leaf |
| 12 | X-Maß nach Kundenvorgabe | 12 | X-dimension according to customer specification |
| 13 | Kabeleinführung | 13 | cabl e entry |
| 18 | Eintauchtiefe des Riegelbolzens in die Riegelbüchse (Nennmaß) | 18 | immersion depth of the latch bolt into the latch plate (nominal dimension) |
| 19 | Bolzenhub | 19 | bolt stroke |
| 21 | Motorantrieb | 21 | motor-drive mechanism |
| 22 | elektrischer Anschluss Motorantrieb | 22 | electrical connection motor-drive mechanism |
| 23 | Entriegelungshebel und Anschluss Zugseil | 23 | unlocking lever and connection pull rope |
| 41 | Fehlschließsicherung (entfällt bei CLMO-UL) | 41 | faulty closure device (does not apply at CLMO-UL) |

Gebrauchslagen / customary positions:

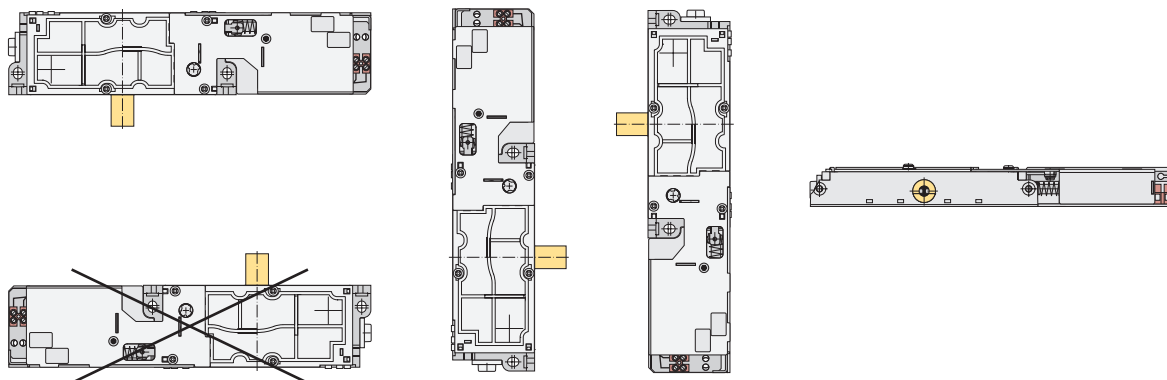

Ausführung / operating direction:

- L

Antrieb links / motor drive left

- R

Antrieb rechts / motor drive right

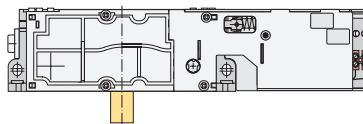
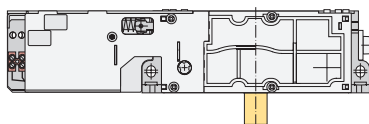

Standardzubehör / standard accessories:

BE

Riegelbüchse / latch plate

BL-V

Riegelbüchse mit Höhenverstellung und großem Bolzenspiel, inklusive Justiering
latch plate with height adjustment and large bolt clearance, including adjusting ring

Ausführungen des Riegelbolzens / versions of the latch bolt:

Art der Riegelbolzenanschrägung / kind of the latch bolt bevel

Die Anschrägung ermöglicht das Schließen der Türe bei abgefallenem Riegelbolzen.
The bevel allows the closing of the door at dropped latch bolt.

(u), (o), (i), (a)
Anschrägung bei CLF
bevel at CLF

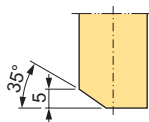

(u), (o), (i), (a)
Standardanschrägung bei CL ab $X \geq 7$ mm
standard bevel at CL from $X \geq 7$ mm

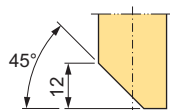

(ANS0)
keine Anschrägung bei CL ab $X \leq 10$ mm
without bevel at CL from $X \leq 10$ mm



Lage der Riegelbolzenanschrägung (Prinzipdarstellung) / position of the latch bolt bevel (basic principle)

(u)
Anschrägung unten (bodenseitig) für Drehtüren
bevel below (base side) for swing doors

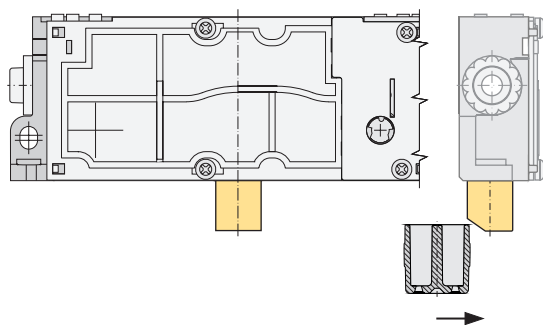

(o)
Anschrägung oben (deckelseitig) für Drehtüren
bevel above (cover side) for swing doors

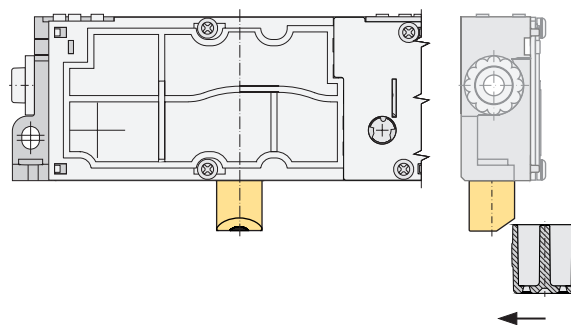

(i)
Anschrägung innen (auf der Seite der Motorbaugruppe)
für Schiebetüren
bevel inside (at the side of the motor assembly)
for sliding doors

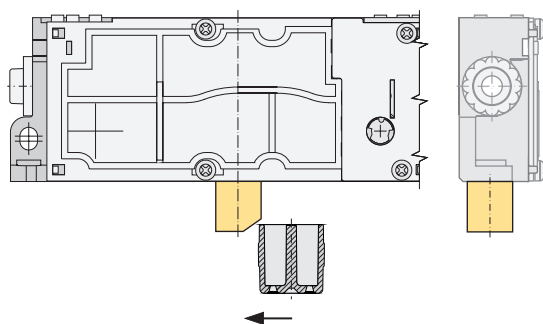

(a)
Anschrägung außen (auf der Seite der Kabeleinführung)
für Schiebetüren
bevel outside (at the side of the cable entry)
for sliding doors

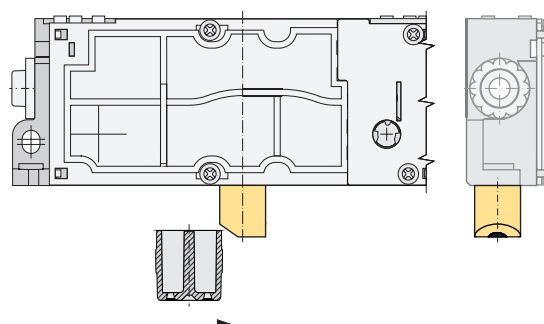

Notentriegelung / emergency release:

.5

Notentriegelung bodenseitig stets vorhanden, Handbetätigung und Anschluss für externe Notentriegelung über Seilzug
emergency release base side always existing, manual operation and connection for external emergency release by pull rope

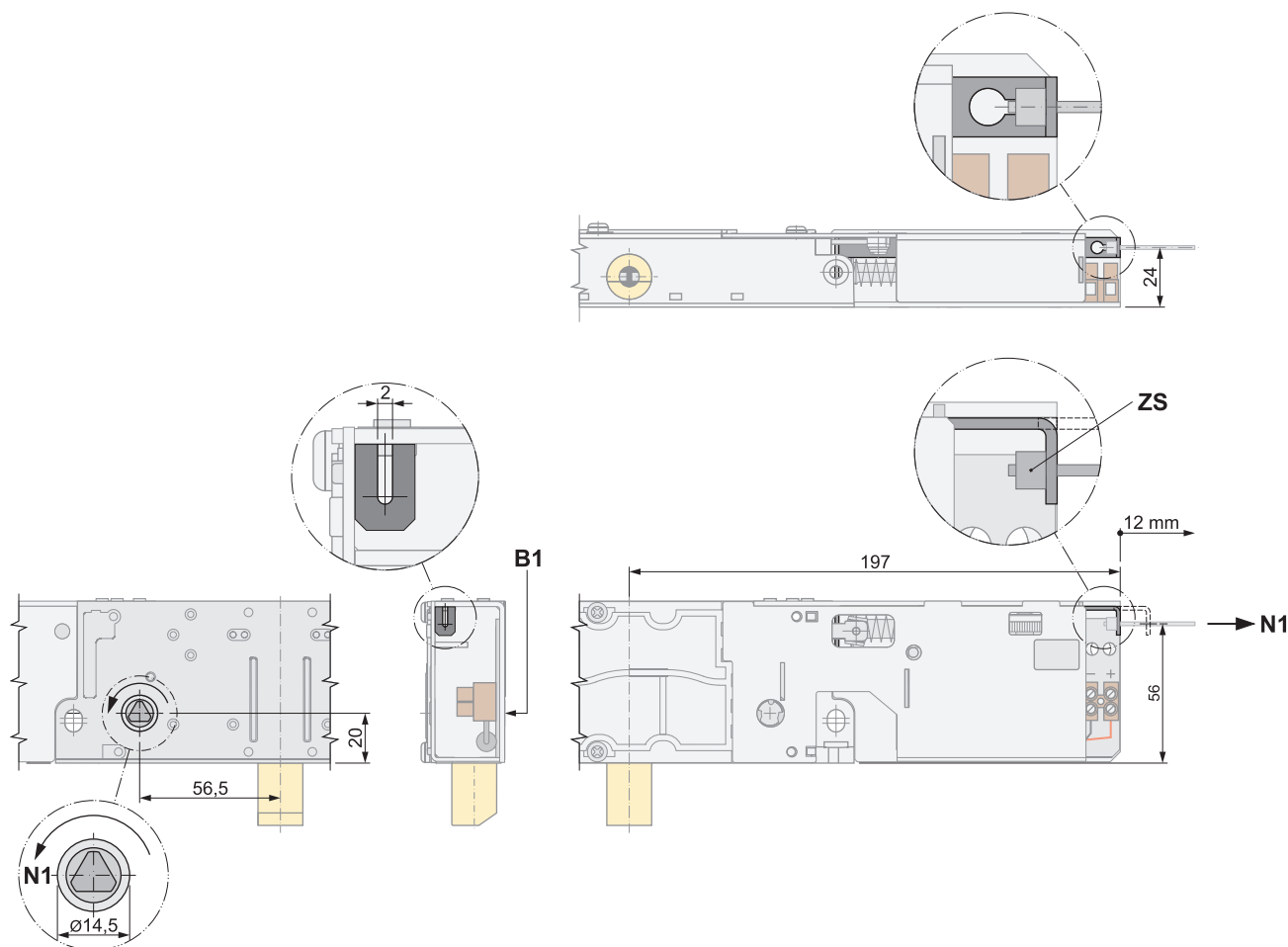

.2/01

Notentriegelung indirekt bodenseitig an der Bolzenhebelachse mit integrierter Überwachung gemäß EN 81-21, Handbetätigung und Anschluss für Seilzug
emergency release indirect base side at the bolt lever axis with integrated monitoring according to EN 81-21, manual operation and connection for cable pull

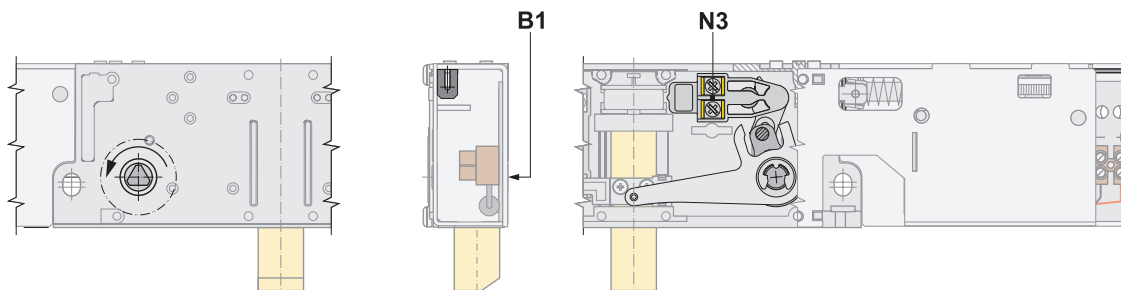

B1 bodenseitig / base side

N1 Entriegelungsrichtung Notentriegelung
unlocking direction emergency release

N3 Anschlussklemmen für überwachte Notentriegelung .2/01
connecting terminals for monitored emergency release .2/01

ZS Zugseil ZS-... (Zubehör - bitte separat bestellen)
pull rope ZS-... (accessories - please order separately)

Notentriegelung / emergency release:

.14

Notentriegelung bodenseitig, Handbetätigung und Anschluss für externe Notentriegelung über Bowdenzug
emergency release base side, manual operation and connection for external emergency release by bowden cable

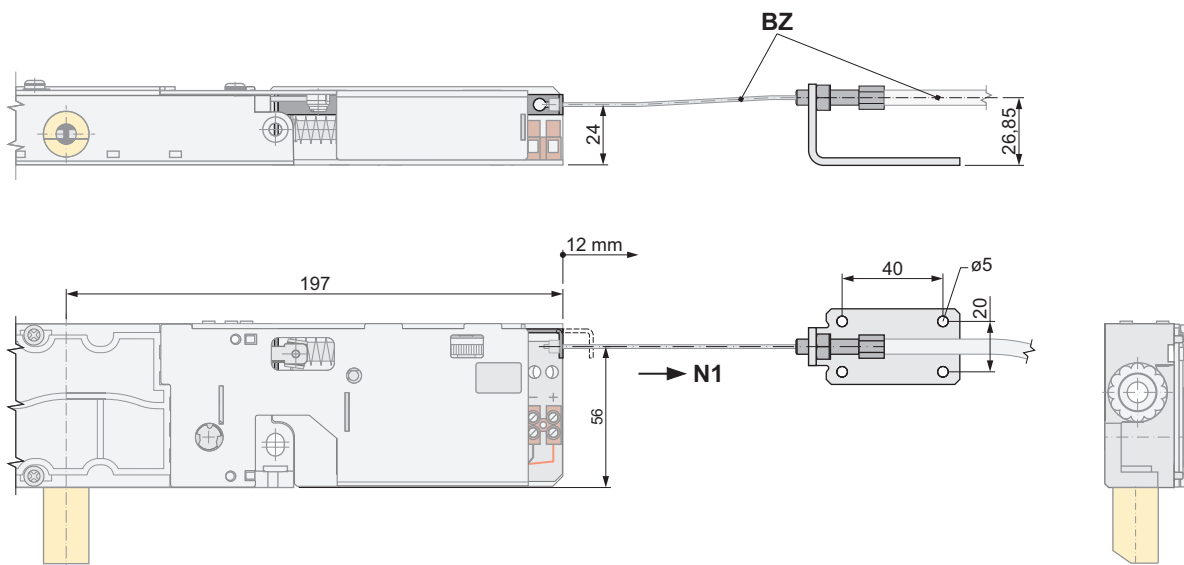

BZ Bowdenzug BZ... (Zubehör - bitte separat bestellen)
bowden cable BZ... (accessories - please order separately)

N1 Entriegelungsrichtung Notentriegelung
unlocking direction emergency release

Hilfsschalter (immer vorhanden) / auxiliary switch (always existing):

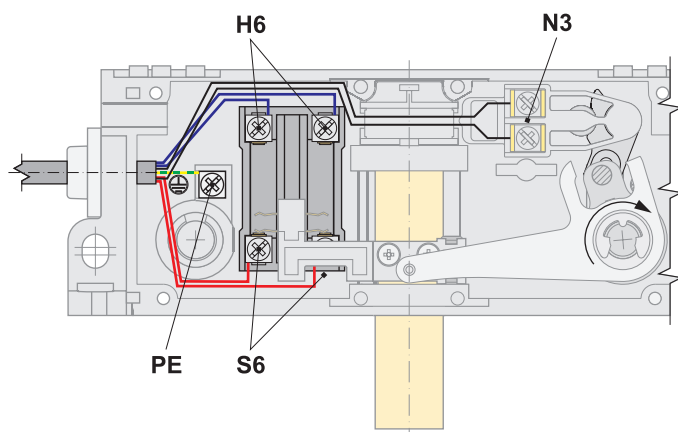

H6 Anschlussklemmen für Hilfsschalter:
Kontakte des Hilfsschalters bei entriegelter Tür geschlossen
connecting terminals for auxiliary switch:
contacts of the auxiliary switch closed at unlocked door

N3 Anschlussklemmen für
überwachte Notentriegelung
connecting terminals for
monitored emergency release

S6 Anschlussklemmen für Sperrmittelschalter:
Kontakte des Sperrmittelschalters bei verriegelter Tür geschlossen
connecting terminals for switch for locking mechanism:
contacts of the switch for locking mechanism closed at locked door

PE Erdungsanschluss / earthing connection

Diese Seite bleibt aus Layoutgründen frei.
This page remains blank for layout reasons.